

## GUIDE D'INSTALLATION





S.V.P. IL EST IMPORTANT DE BIEN LIRE LES INSTRUCTIONS AVANT D'ASSEMBLER OU D'UTILISER LE PRODUIT. CONSERVER CE GUIDE D'INSTALLATION.

### INSTRUCTIONS POUR L'ASSEMBLAGE DE LA QUINCAILLERIE

OUTIL REQUIS:

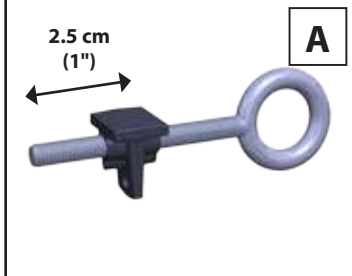
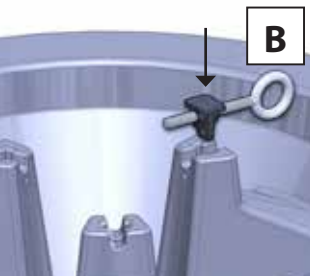
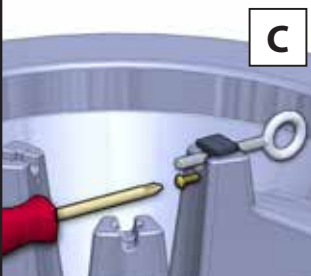
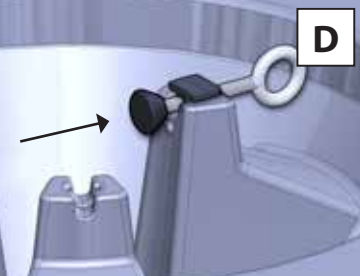

Tournevis phillips #2

ÉTAPE 1	ÉTAPE 2		ÉTAPE 3
<p>x3  x3 </p> <p>Ancre</p> <p>Vis d'ancre</p>	<p>x3 </p> <p>Vis</p>		<p>x3 </p> <p>Embout de plastique</p>
 <p><b>A</b></p>	 <p><b>B</b></p>	 <p><b>C</b></p>	 <p><b>D</b></p>
<p>A) Insérez la vis d'ancre dans l'ancre de plastique tel qu'illustré.</p>	<p>B) Insérez les ancrages de plastique dans les fentes prévues à cet effet.</p> <p>C) À l'aide du tournevis, fixez les ancrages en insérant les vis dans les trous prévus à cet effet.</p>		<p>D) Installez l'embout de plastique à l'extrémité de la vis d'ancre.</p>

### GARANTIE LIMITÉE

Twist est fière de la qualité des produits qu'elle met sur le marché. Chaque composante est inspectée à chaque étape de sa fabrication. Pour confirmer l'entière confiance de Twist dans ses produits, la compagnie s'engage à garantir, au premier acheteur, pour une période de deux (2) ans les composantes en rotomoulage et d'un an (1) les autres composantes contre tout vice de matériel et de fabrication. La seule obligation de Twist et le seul recours de l'acheteur sous la présente garantie limitée, sera l'obligation de remplacer ou de réparer les composantes défectueuses pourvu que lesdites déficiences ne soient pas attribuables à un usage abusif ou non conforme aux consignes du guide d'entretien. Pour bénéficier du service offert par la garantie, vous pouvez contacter votre détaillant ou Twist Production Inc. Il est indispensable d'obtenir une permission écrite de Twist avant de retourner, pour inspection, un produit défectueux. Tout produit défectueux dans les délais prévus par la garantie sera réparé ou remplacé FAB Charlesbourg, s'il est envoyé à l'usine avec les frais de transport payés d'avance. Twist Production Inc. se réserve le droit d'accorder un crédit ou de remplacer le produit ou une composante par des pièces neuves ou améliorées. En aucun cas twist Production Inc. ne saurait endosser une responsabilité quelconque pour des dommages indirects ou fortuits conséquemment à la vente et à l'utilisation de ses produits. Cette dénegation restera valide durant la garantie et après son expiration. Les dispositions de cette garantie s'ajoutent aux garanties légales et autres droits et recours prévus par toute législation, sans les modifier ni en soustraire quoi que ce soit.

## INSTALLATION GUIDE





PLEASE READ ALL INSTRUCTIONS CAREFULLY BEFORE ASSEMBLING AND USING THIS PRODUCT.  
KEEP THIS GUIDE FOR REFERENCE.

### INSTRUCTION FOR HARDWARE ASSEMBLY

TOOL REQUIRED:

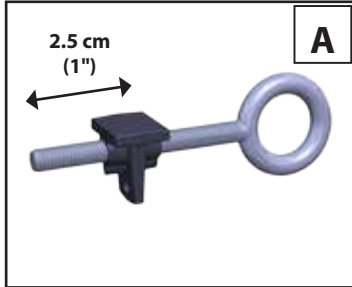
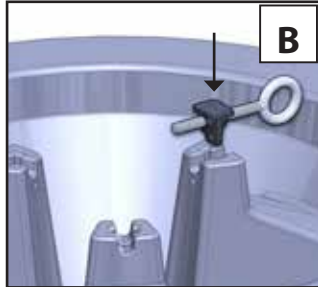
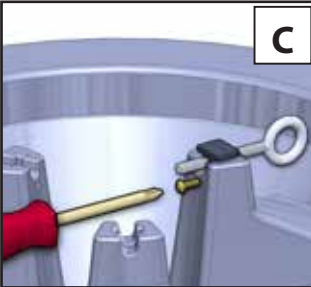
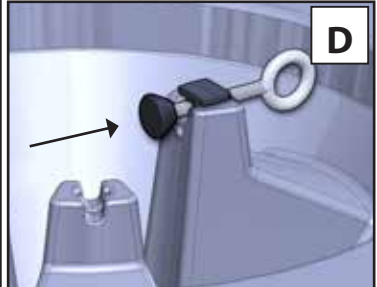

# 2 Phillips screwdriver

STEP 1	STEP 2		STEP 3
<p>x3 Anchorage </p> <p>x3 Eye bolt </p>	<p>x3 Screw </p>		<p>x3 Embout de plastique </p>
 <p><b>A</b></p> <p>2.5 cm (1")</p> <p>A) Insert the eye bolt in the plastic holder as shown.</p>	 <p><b>B</b></p> <p>B) Insert the plastic holders in the designated slots.</p>	 <p><b>C</b></p> <p>C) Using the screwdriver, fasten the plastic holder by inserting the screws in the designated holes.</p>	 <p><b>D</b></p> <p>D) Install the plastic end cap at the extremity of the eye bolt.</p>

### LIMITED WARRANTY

Twist Production Inc. is very proud of the quality it puts in its products. Each component is inspected at every manufacturing step. To confirm Twist's total confidence in its products, the company guarantees the first purchaser the rotational casting components for a 2-years period and the others components for a 1-year period against any defect in material or manufacturing. The only Twist liability and the only recourse of the purchaser under this guarantee will be the obligation to replace or repair defective components as long as the said defects are not attributable to improper usage or a usage that does not comply with the directives stated in the maintenance manual. To fully benefit from the service offered in the warranty, you may contact your retailer or Twist. A written permission from Twist is mandatory before returning a defective product for inspection. Any product found defective within the delays stated in the warranty will be repaired or replaced FOB Quebec City if it is sent to the plant with freight costs paid in advance. Twist reserves the right to credit or replace the product or component with new or upgraded parts. Under no circumstance would Twist accept any responsibility for indirect or fortuitous damages in relation thereto the sale and usage of its products. This denial will remain valid throughout the warranty and after it expires. The warranty provisions are in addition to the legal warranties and other rights and remedies pursuant to any legislation, without modifying them or excluding any part whatsoever.